

คู่มือการติดตั้ง

บันไดข้าง

สำหรับรุ่น HILUX 2024

การแก้ไข

APPROVED	CHECKED	INCHARGE	DEPT.
TOYOTA DAIHATSU ENGINEERING & MANUFACTURING CO., LTD.			

▽R	▽S
-	-

REVISE	DATE	จำนวนหน้า	จำนวนรูป	REMARK
1	9/1/2024	5	6	New issue



TOYOTA DAIHATSU ENGINEERING & MANUFACTURING CO., LTD.

คู่มือการติดตั้ง

บันไดข้าง

บริษัทฯ ขอขอบคุณท่านที่ได้ให้ความไว้วางใจเลือกใช้ผลิตภัณฑ์ ของโตโยต้า และเพื่อให้วิธีการติดตั้งเป็นไปอย่างถูกต้องและมีประสิทธิภาพ กรุณาศึกษาคู่มือนี้ก่อนการติดตั้ง

หมายเลขสินค้า

AC274-24001	บันไดข้าง D-CAB	รุ่นรถ: REVO 2024
AC274-24002	บันไดข้าง C-CAB	รุ่นรถ: REVO 2024

ส่วนประกอบ

เวลาในการติดตั้ง : 0.75 ชั่วโมง

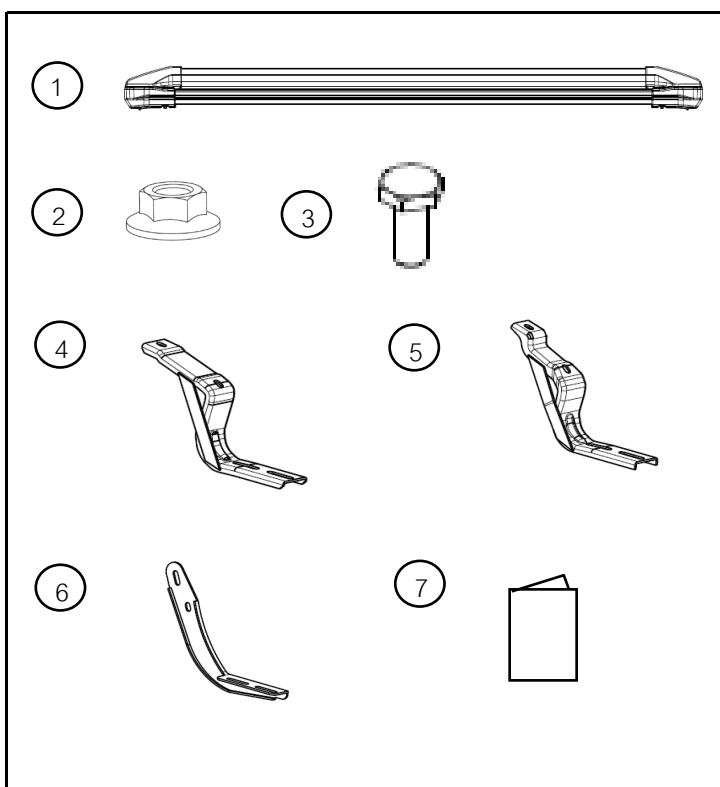

NO.	ชื่อชิ้นส่วน	จำนวน
①	บันไดข้าง	2
②	นัทแฟรงค์ M8	2
③	โบลท์ M8	2
④	ขายึดหน้า	2
⑤	ขายึดกลาง	2
⑥	ขายึดหลัง	2
⑦	คู่มือการติดตั้ง	1

ข้อมูลอะไหล่

	ชื่ออะไหล่	หมายเลขอะไหล่	ชิ้นส่วนในอะไหล่
1	บันไดข้าง D-CAB	AC274-24001	① ② ③ ④ ⑤ ⑥
1	บันไดข้าง C-CAB	AC274-24002	① ② ③ ④ ⑤ ⑥

อุปกรณ์ที่ใช้ในการติดตั้ง

ผ้าสะอาด, ประแจปอนด์เบอร์ 12 , ประแจแหวนข้างปากตายเบอร์ 12, ประแจแหวนข้างปากตายเบอร์ 14
น้ำยาเช็ดคราบ Degreaser Dupont 3920S



- ⚠ คำเตือน ข้อที่ควรระวังมีดังนี้ อาจเกิดอุบัติเหตุและบาดเจ็บ หรือทำให้รถยนต์เสียหายได้
- 📖 คำแนะนำ คำแนะนำเพื่อการปฏิบัติงานอย่างรวดเร็วและลดความผิดพลาด

ข้อควรระวังก่อนการติดตั้ง

- ห้ามทำความสะอาดชิ้นงาน ด้วยน้ำมันเบนซินหรือทินเนอร์ เพราะจะทำให้เกิดความเสียหายได้
- ทุกครั้งก่อนปฏิบัติงาน ควรใช้อุปกรณ์ป้องกันความเสียหายต่างๆ ที่อาจเกิดขึ้นกับชิ้นส่วนรถยนต์ได้
- ระมัดระวังอย่าให้สีที่ตัวรถเกิดความเสียหาย

⚠ คำเตือน



จุดเช็คทาง
กฎหมาย



จุดด้านความ
ปลอดภัย

R	S
-	-

ตำแหน่งการติดตั้ง

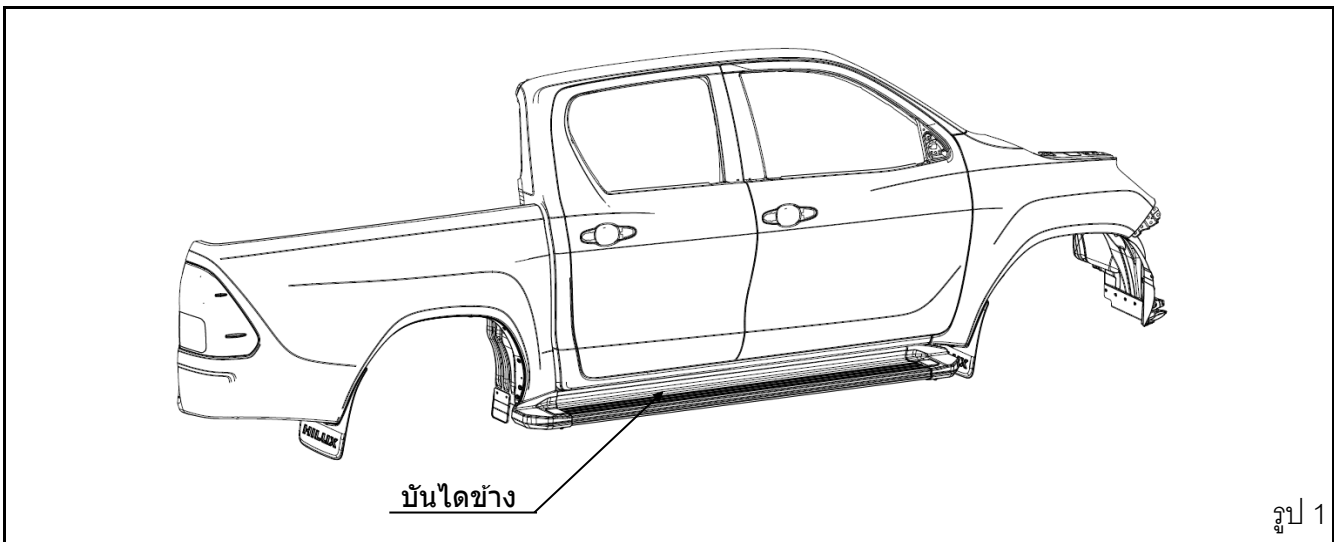

รูป 1

ขั้นตอนการติดตั้ง

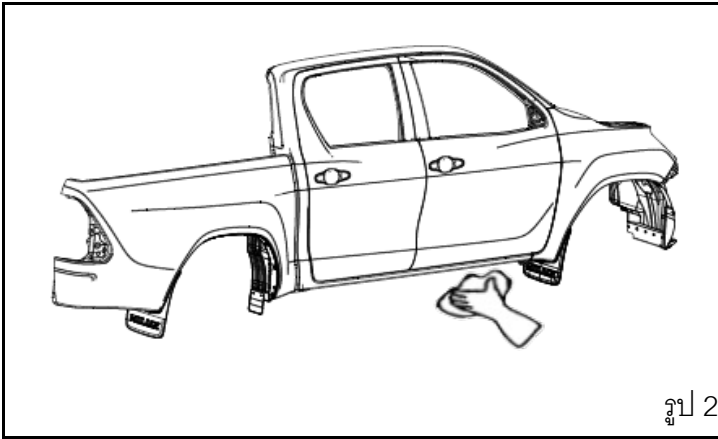

1. ทำความสะอาดพื้นที่ติดตั้ง

- (1) ใช้ผ้าสะอาดและนุ่มทำความสะอาด เพื่อขจัดคราบสกปรกที่ เกาะในบริเวณ ที่จะติดตั้งชิ้นงาน (รูป2)

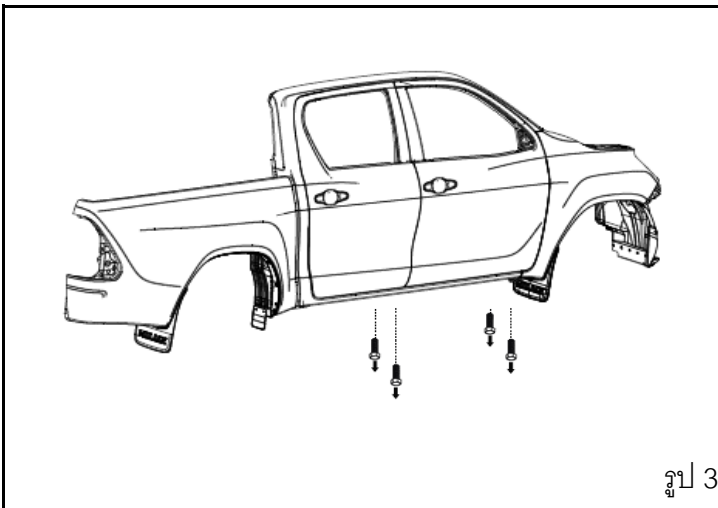

2. ถอดโบลท์

- (1) ถอดโบลท์ทแยงค์ M8 ทั้ง 4 ตัว OE ออก (รูป3)

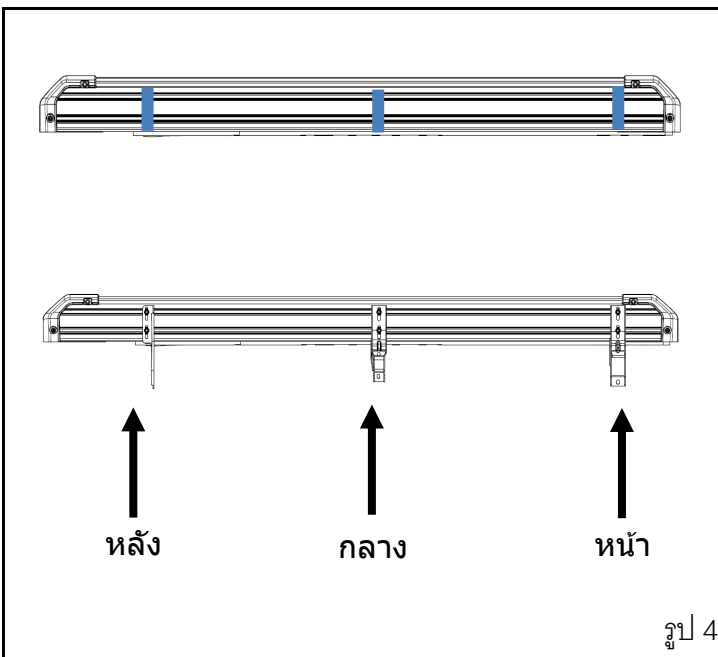

3. ใส่ขายึดบันได

- (1) บันไดข้างที่มีสติกเกอร์ที่หัวชิ้นงานจะอยู่ทางด้านหน้ารถ
- (2) ขายึดหน้ามีเครื่องหมายบอก FL/ FR ขายึดกลางมีเครื่องหมายบอก ML/ MR ขายึดหลังมีเครื่องหมายบอก RL/ RR
- (3) นำขาเหล็กยึดใส่เข้ากับบันไดข้างโดยจะมีเส้นมาร์คสีบอกตำแหน่งเซ็นเตอร์รูให้ขันน็อตยึดแบบหลวมๆ เพื่อให้ขยับตำแหน่งร่องสล๊อตของบันไดเวลาใส่เข้ากับตัวรถ (รูป4)

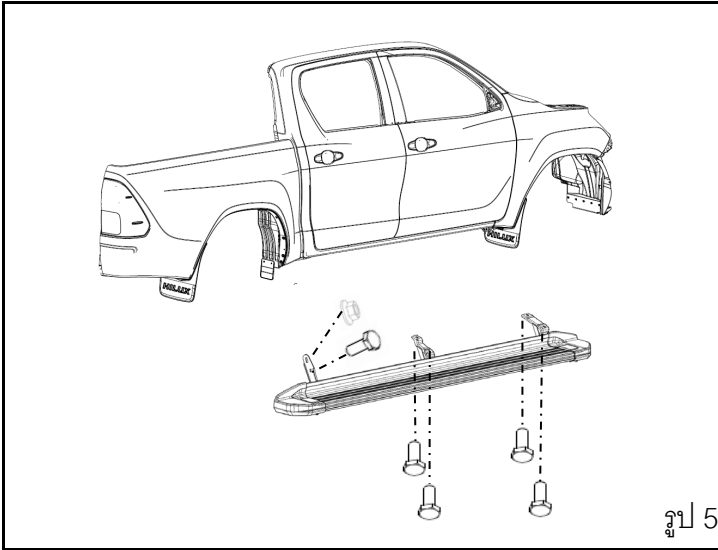

3. สวมชิ้นงานเข้ากับรถ

- (1) ยกชิ้นงานบันไดใส่รถโดยใช้โบลท์ M8 ทั้ง 4 ตัว OE ที่ถอดออกขันยึดเข้าที่เดิม
- (2) นำโบลท์ M8 และนัทแฟรงค์ M8 ที่ใส่เป็นอะไหล่ติดตั้งขันยึดขาเหล็กหลัง
- (3) ขันโบลท์ M8 และนัท M8 ทั้ง 6 ตัวให้แน่นด้วยแรงบิด 18 N.m (รูป 5)

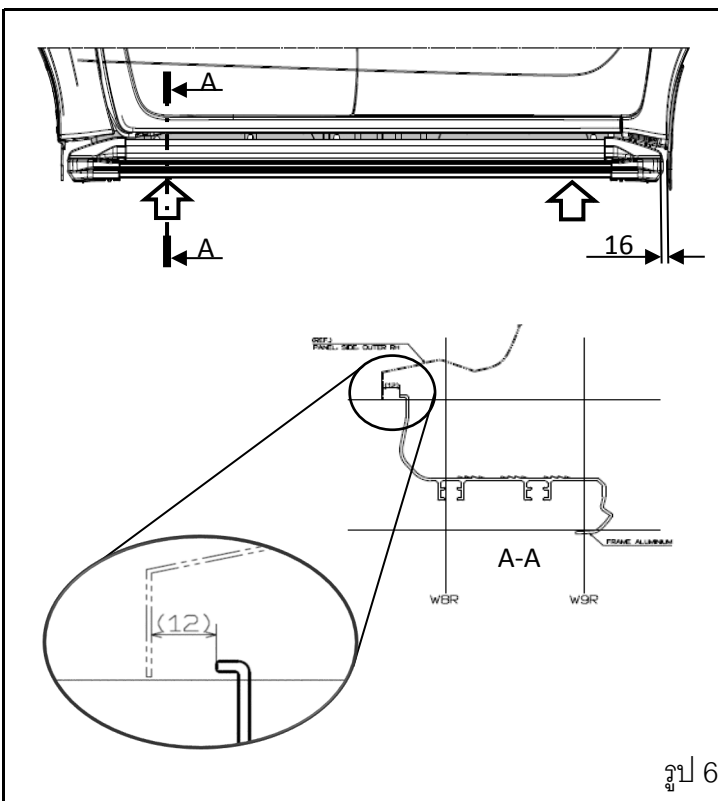

4. จัดตำแหน่งชิ้นงาน

- (1) จัดตำแหน่งชิ้นงานให้ดูขนานกับตัวรถจากผนังชายรถกับบันไดระยะห่างประมาณ 12 มม. ในตำแหน่ง ขาที่ 1 และขาที่ 3
- (2) จัดตำแหน่งชิ้นงานจากบังโคลนรถด้านหน้ากับหัวบันไดระยะห่างประมาณ 16 มม.
- (3) ขันนัท M8 ทั้ง 6 ตัวให้ตึงมือหรือแรงบิด 5.5 N.m (รูป 6)

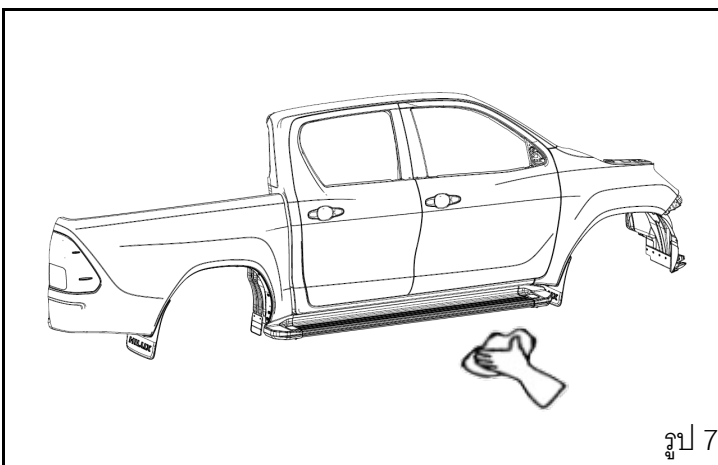

5. ตรวจสอบชิ้นงาน

- (1) ตรวจสอบเช็คตำแหน่งการติดตั้ง และจุดยึดต่างๆ ให้เรียบร้อย
- (2) เช็ดทำความสะอาด (รูป 7)