

คู่มือการติดตั้ง

บันไดข้าง

สำหรับรุ่น HILUX CHAMP

การแก้ไข

▽R	▽S
-	-

REVISE	DATE	จำนวนหน้า	จำนวนรูป	REMARK
1	2/14/2024	5	6	New issue

คู่มือการติดตั้ง

บันไดข้าง

บริษัทฯ ขอขอบคุณท่านที่ได้ให้ความไว้วางใจเลือกใช้ผลิตภัณฑ์ และเพื่อให้วิธีการติดตั้งเป็นไปอย่างถูกต้องและมีประสิทธิภาพ กรุณาศึกษาคู่มือนี้ก่อนการติดตั้ง

หมายเลขสินค้า

AC320-24001	บันไดข้าง	รุ่นรถ: HILUX CHAMP
-------------	-----------	---------------------

ส่วนประกอบ

เวลาในการติดตั้ง : 0.30 ชั่วโมง

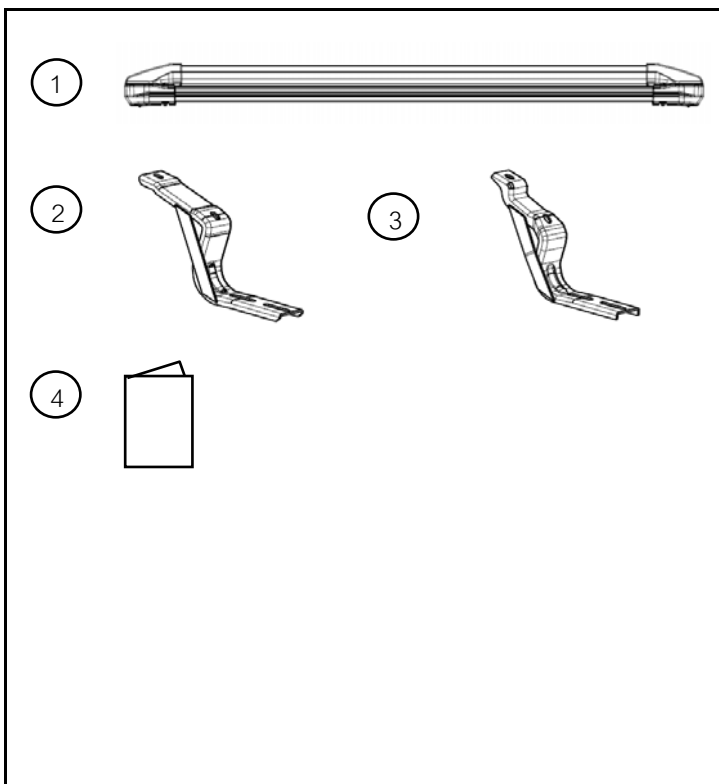

NO.	ชื่อชิ้นส่วน	จำนวน
①	บันไดข้าง	2
②	ขายึดหน้า	2
③	ขายึดกลาง	2
④	คู่มือการติดตั้ง	1

ข้อมูลอะไหล่

	ชื่ออะไหล่	หมายเลขอะไหล่	ชิ้นส่วนในอะไหล่
1	บันไดข้าง	AC320-24001	① ② ③ ④

อุปกรณ์ที่ใช้ในการติดตั้ง

ผ้าสะอาด, ประแจปอนด์เบอร์ 12 , ประแจแหวนข้างปากตายเบอร์ 12, ประแจแหวนข้างปากตายเบอร์ 14
น้ำยาเช็ดคราบ Degreaser Dupont 3920S

- ⚠ คำเตือน ข้อที่ควรระวังมีฉะนั้น อาจเกิดอุบัติเหตุและบาดเจ็บ หรือทำให้รถยนต์เสียหายได้
- 👉 คำแนะนำ คำแนะนำเพื่อการปฏิบัติงานอย่างรวดเร็วและลดความผิดพลาด

ข้อควรระวังก่อนการติดตั้ง

- ห้ามทำความสะอาดชิ้นงาน ด้วยน้ำมันเบนซินหรือทินเนอร์ เพราะจะทำให้เกิดความเสียหายได้
- ทุกครั้งก่อนปฏิบัติงาน ควรใช้อุปกรณ์ป้องกันความเสียหายต่างๆ ที่อาจเกิดขึ้นกับชิ้นส่วนรถยนต์ได้
- ระมัดระวังอย่าให้สีที่ตัวรถเกิดความเสียหาย

⚠ คำเตือน

R จุดเช็คทาง
กฎหมาย

S จุดด้านความ
ปลอดภัย

R	S
-	-

ตำแหน่งการติดตั้ง

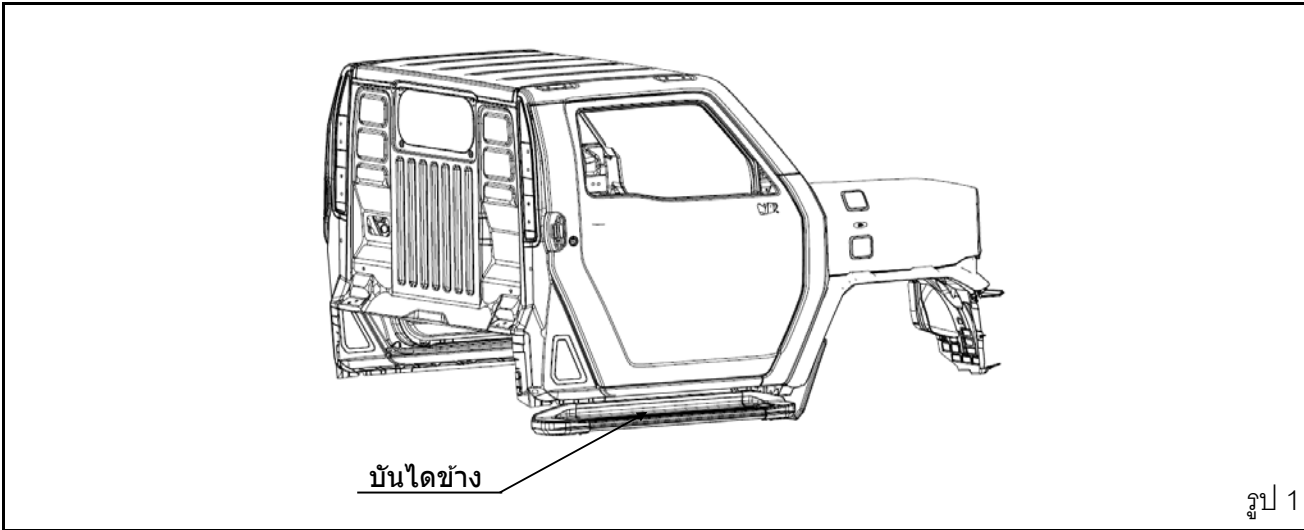

รูป 1

ขั้นตอนการติดตั้ง

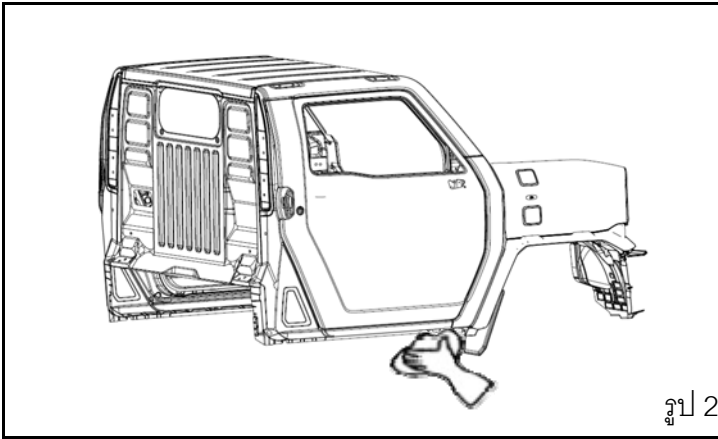

1. ทำความสะอาดพื้นที่ติดตั้ง

- (1) ใช้ผ้าสะอาดและนุ่มทำความสะอาด เพื่อขจัดคราบสกปรกที่ เกาะในบริเวณ ที่จะติดตั้งชิ้นงาน (รูป2)

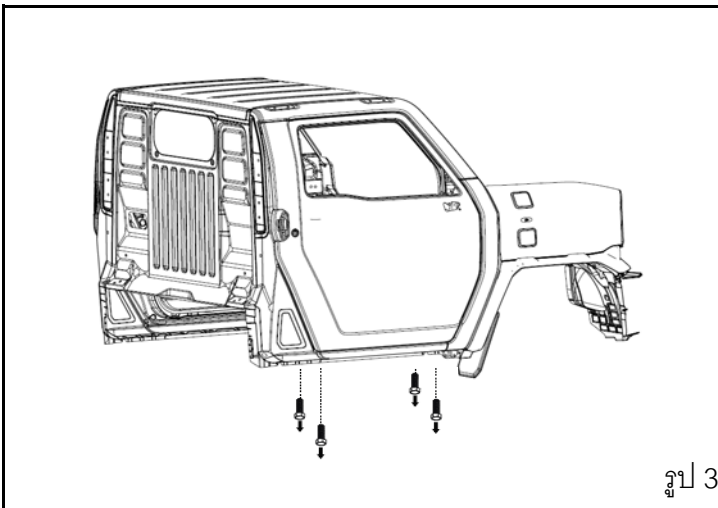

2. ถอดโบลท์

- (1) ถอดโบลท์แฟรงค์ M8 ทั้ง 4 ตัว OE ออก (รูป3)

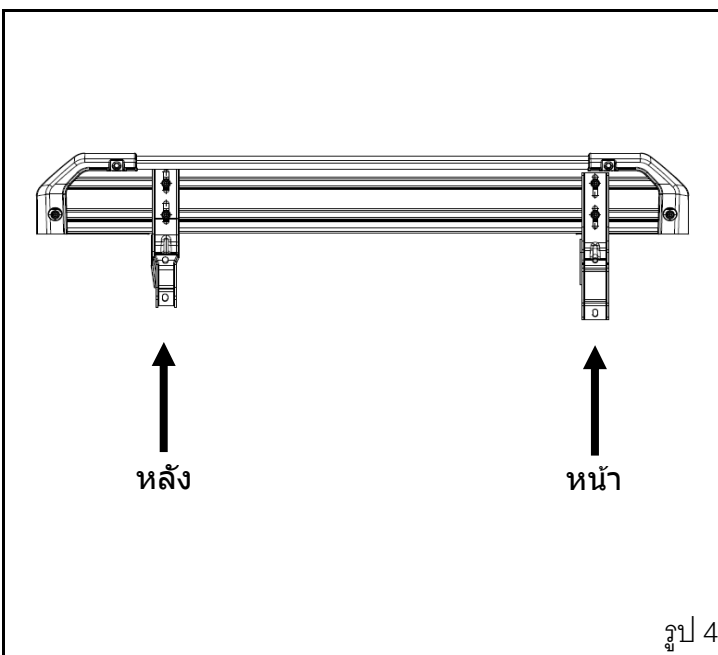

3. ใส่ขายึดบันได

- (1) บันไดข้างที่มีสติ๊กเกอร์ที่หัวชิ้นงานจะอยู่ทางด้านหน้ารถ
- (2) ขายึดหน้ามีเครื่องหมายบอก FL/ FR ขายึดหลังมีเครื่องหมายบอก ML/ MR
- (3) นำขาเหล็กยึดใส่เข้ากับบันไดข้าง แบบหลวมๆ เพื่อให้ขยับตำแหน่งร่องสล๊อตของบันไดเวลาใส่เข้ากับตัวรถ (รูป4)

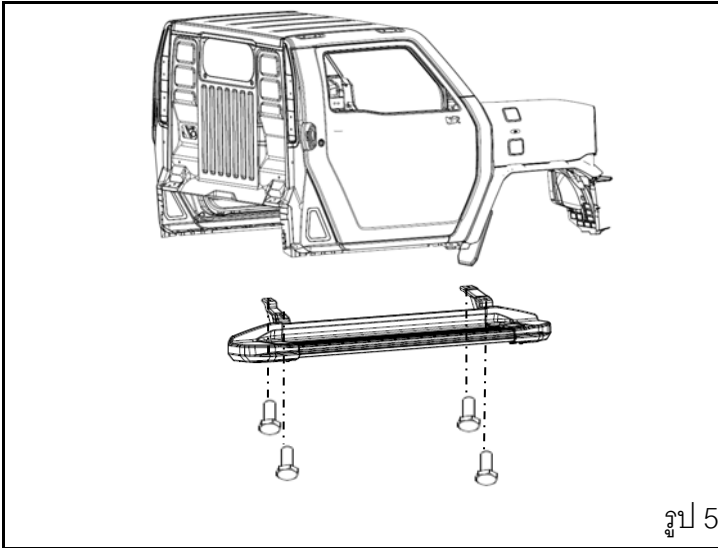

รูป 5

3. สวมชิ้นงานเข้ากับรถ

- (1) ยกชิ้นงานบนันไดใส่รถโดยใช้โบลท์ M8 ทั้ง 4 ตัว OE ที่ถอดออกชั้นยึดเข้าที่เดิม

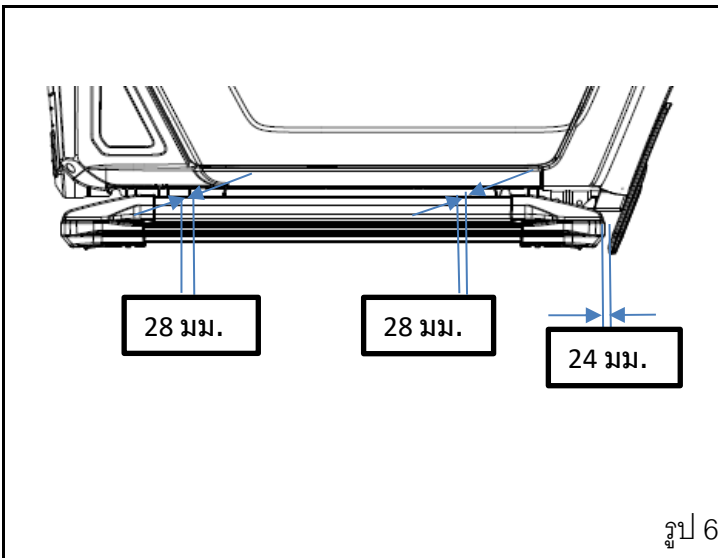

รูป 6

4. จัดตำแหน่งชิ้นงาน

- (1) จัดตำแหน่งชิ้นงานให้ดูขนานกับตัวรถ จากผนังชายรถกับบันไดระยะห่างประมาณ 28 มม.
- (2) จัดตำแหน่งชิ้นงานจากบังโคลนรถด้านหน้า กับหัวบันไดระยะห่างประมาณ 24 มม.
- (3) ชันนัท M8 ทั้ง 4 ตัวให้ตึงมือหรือ แรงบิด 5.5 N.m (รูป 6)

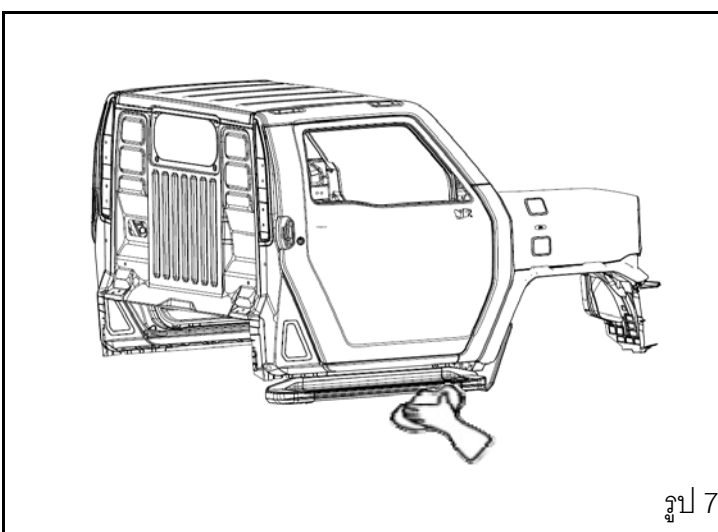

รูป 7

5. ตรวจสอบชิ้นงาน

- (1) ตรวจสอบเช็คตำแหน่งการติดตั้ง และจุดยึดต่างๆ ให้เรียบร้อย
- (2) เช็ดทำความสะอาด (รูป 7)